

# PATIO BISTRO<sup>®</sup> 180 (LP GAS)

ELECTRONIC IGNITION MODULE REPLACEMENT PROCEDURE  
MARCHE À SUIVRE POUR REMPLACER LE MODULE D'ALLUMAGE ÉLECTRONIQUE  
PROCEDIMIENTO DE REEMPLAZO DEL MÓDULO DE ENCENDIDO ELECTRÓNICO

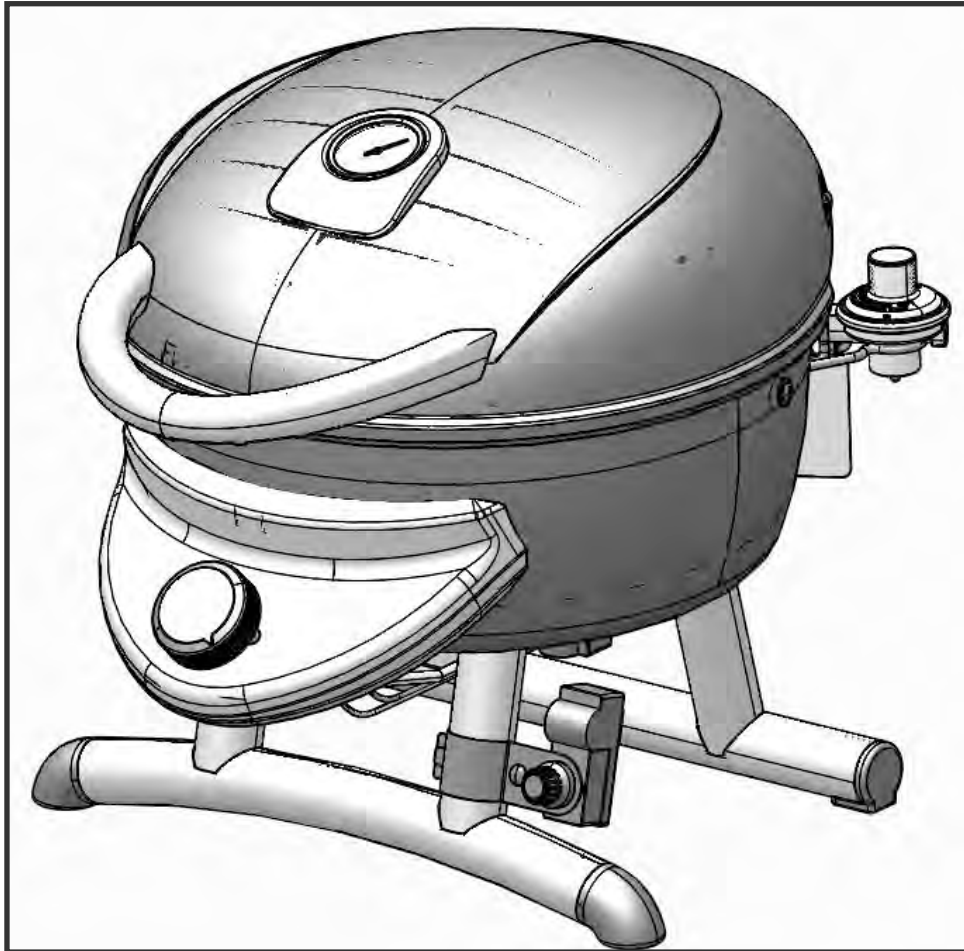

For Model Numbers: / Pour les numéros de modèle : / Para los números de modelo:  
12601713  
13601833

English: Pages 2-7 and 20  
Français: Pages 8-13 et 20  
Español: Páginas 14 a 19 y 20

Have Questions? Need Assistance?  
Call us at 1-866-671-7988

***An instructional video demonstrating this procedure is available at [www.charbroil.com/gas-patio-bistro-recall.html](http://www.charbroil.com/gas-patio-bistro-recall.html)***

Des questions? Avez-vous besoin d'aide?  
Appelez-nous au 1-866-671-7988

***Une vidéo expliquant cette marche à suivre est mise à votre disposition au [www.charbroil.com/gas-patio-bistro-recall.html](http://www.charbroil.com/gas-patio-bistro-recall.html)***

¿Tiene preguntas? ¿Necesita asistencia?  
Llámenos al 1-866-671-7988

***Puede ver el video instructivo que describe este procedimiento en: [www.charbroil.com/gas-patio-bistro-recall.html](http://www.charbroil.com/gas-patio-bistro-recall.html)***

## Electronic Ignition Module Replacement Kit Parts List

#10-24x3/4" Carriage Bolt.....1 each

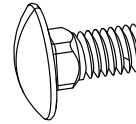

#10-24 Wing Nut.....1 each



Electronic Ignition Module Bracket Front Half.....1 each

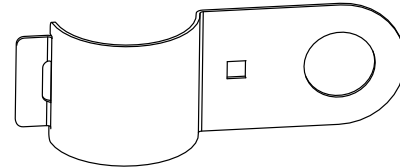

Electronic Ignition Module Bracket Rear Half.....1 each



Electronic Ignition Module.....1 each

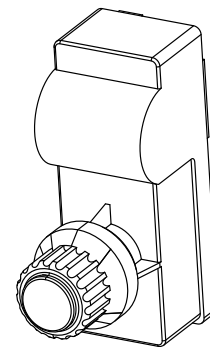

Ground Wire.....1 each  
Black wire with one ring connector and one black connector

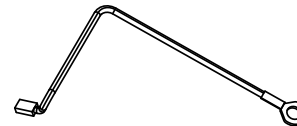

Lighting Instruction Label:

English.....1 each

French.....1 each

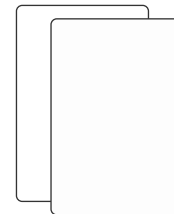

---

## Electronic Ignition Module Replacement Kit Tools Required (Not included)



Scissors



Phillips Screwdriver

## Electronic Ignition Module Replacement Steps

**IMPORTANT!** Before beginning the Electronic Ignition Module replacement procedure, ensure that your grill is cool and the control knob is in the **OFF** (○) position. Read through this entire procedure to familiarize yourself with the steps before beginning the replacement of the Electronic Ignition Module. Retain your hardware for use in reassembling your grill.

### Step 1 - Remove LP Cylinder and Grease Tray

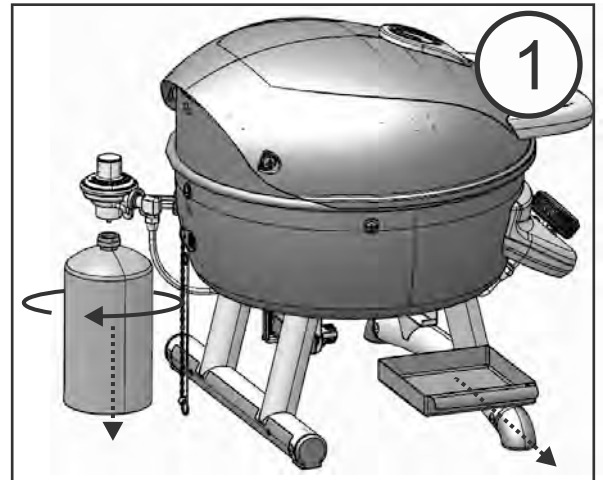

### Step 2 - Remove Battery Cap and Battery

Retain your battery for reuse.

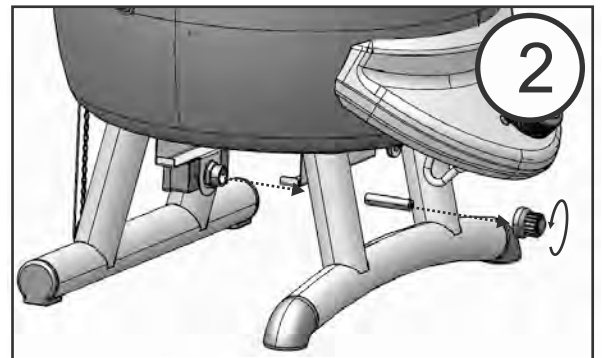

### Step 3 - Remove Electronic Ignition Module Wiring

Pull all three (3) wires from the Electronic Ignition Module.

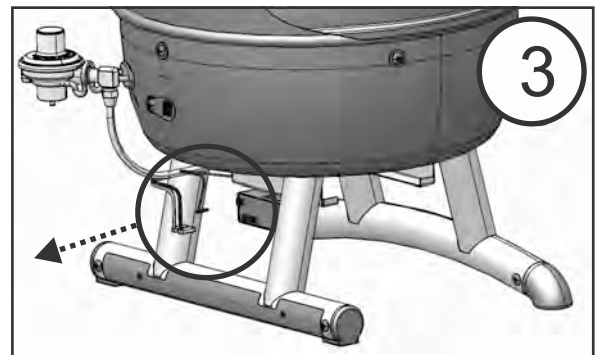

**CAUTION: DO NOT** remove the electrode wire from the electrode

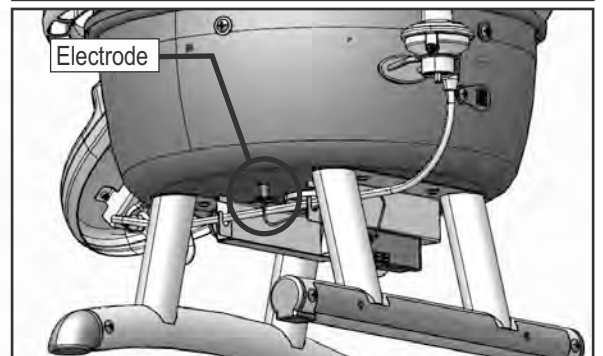

#### Step 4 - Remove Electronic Ignition Module

Remove the Electronic Ignition Module by removing the nut. Pull the Module from the unit. Discard the Electronic Ignition Module, nut and battery cap.

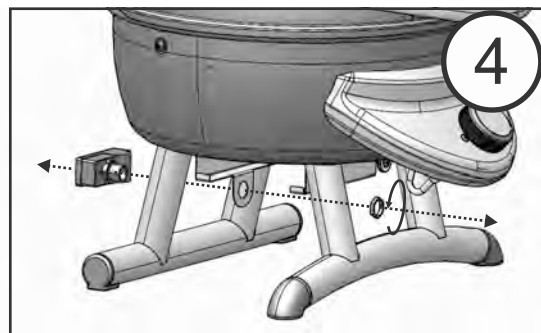

#### Step 5 - Install Electronic Ignition Module Bracket

Install the new Electronic Ignition Module Bracket to the front, right leg of the grill. **Note:** The bracket should be installed as low as possible on the grill leg.

See Figures 5A, 5B and 5C for details.

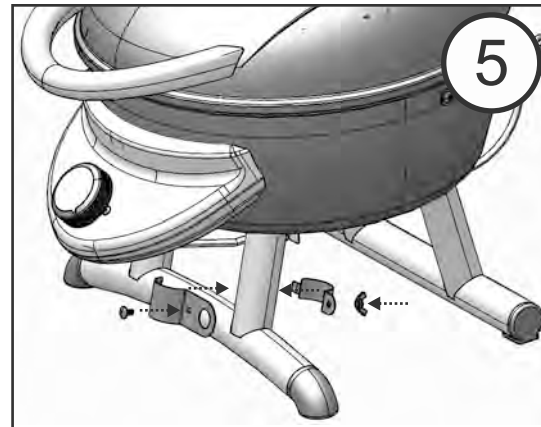

#### Step 5A - Install Electronic Ignition Module Bracket (continued)

The Electronic Ignition Module Bracket consists of two pieces. To assemble the bracket, insert the tab of the rear bracket half into the slot of the front bracket half.

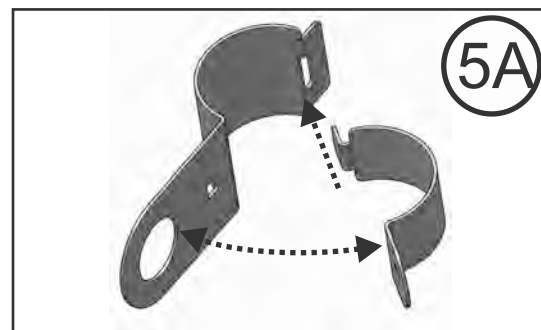

#### Step 5B - Install Electronic Ignition Module Bracket (continued)

Place the assembled Electronic Ignition Module Bracket on the front, right leg of the grill as shown.

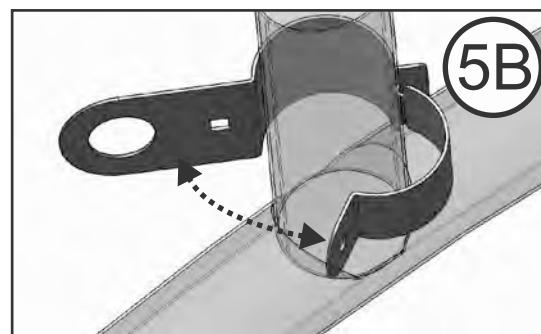

#### Step 5C - Install Electronic Ignition Module Bracket (continued)

Secure the Electronic Ignition Module Bracket assembly by inserting the carriage bolt through the bracket assembly and installing the wing nut. Tighten the wing nut by hand.

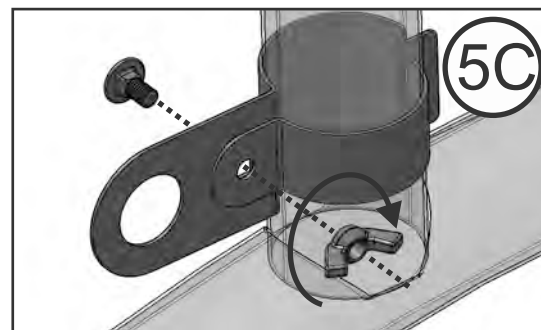

### Step 6 - Install New Electronic Ignition Module

Remove the battery cap and nut from the Electronic Ignition Module, place the Electronic Ignition Module into the mounting bracket as shown. Install the nut and tighten by hand.

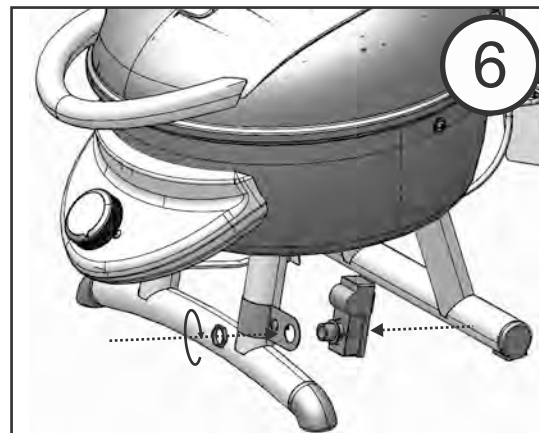

### Step 7 - Install Electrode Wire to Electronic Ignition Module

Attach the loose end of the electrode wire to the Electronic Ignition Module as shown. The wire connector will fit either connection on the Electronic Ignition Module.

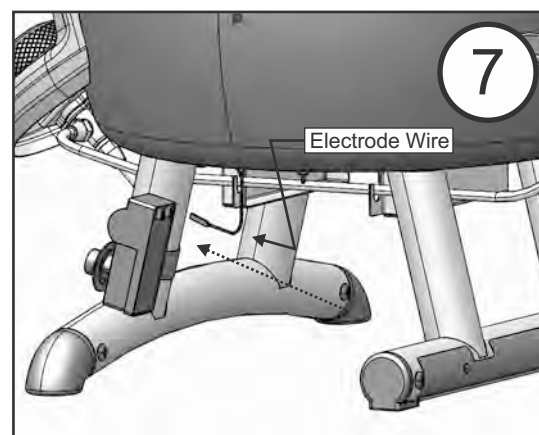

### Step 8 - Install Ground Wire to Electronic Ignition Module

Attach the push-on connector end of the ground wire (Supplied in this kit) to the Electronic Ignition Module as shown.

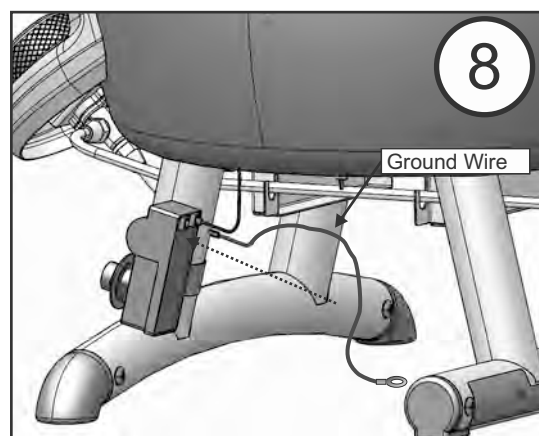

### Step 9 - Install Ground Wire to Rear Right Leg Screw

Attach the ring connector end of the ground wire as follows:

- a) Using a phillips screwdriver, remove the leg mounting screw from the right rear leg bracket.
- b) Place the ground wire ring connector over the screw.
- c) Reinstall the screw with ring connector attached in the same location from which it was removed.

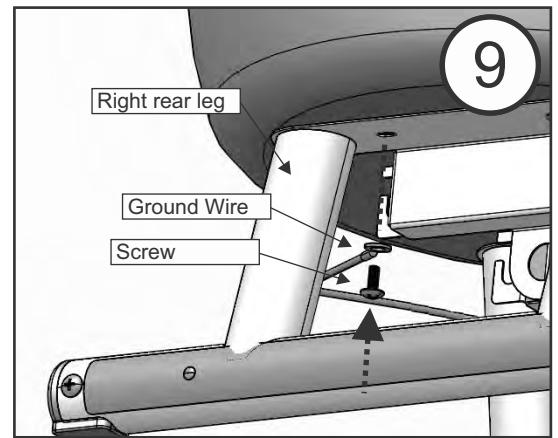

### Step 10 - Reinstall Battery and Battery Cap,

Insert the battery into the Electronic Ignition Module with the negative (-) end first, as shown and reinstall the battery cap.

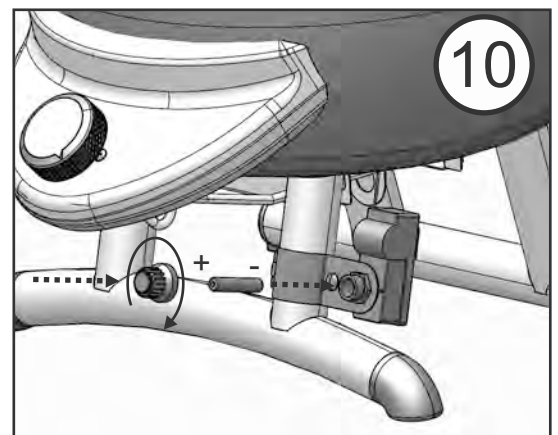

### Step 11 - Verify Proper Operation

Press the **ELECTRONIC IGNITION** button on the battery cap to verify a rapid spark, which should be audible.

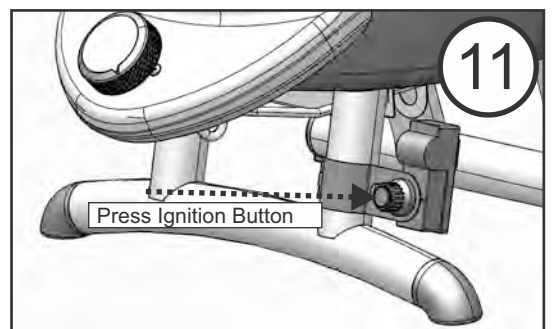

### Step 12 - Apply New Lighting Instruction Labels

Apply the new lighting instruction labels (supplied in this repair kit) to each side of the tag on the regulator.

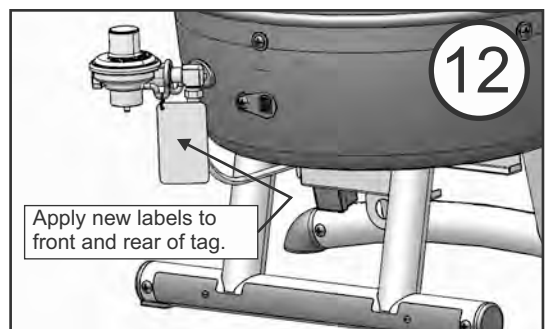

**Step 13 - Cut Old Ignition Wires at the Switch.**

Working under the control panel, identify the RED and BLACK wires that exit the old ignition switch. Using a pair of scissors, cut the RED and BLACK wires as close as possible to the old ignition switch. Remove and discard the loose RED and BLACK wires from the grill. The switch will remain in the grill.

**NOTE:** Be careful **NOT** to cut any of the new wires you have just installed.

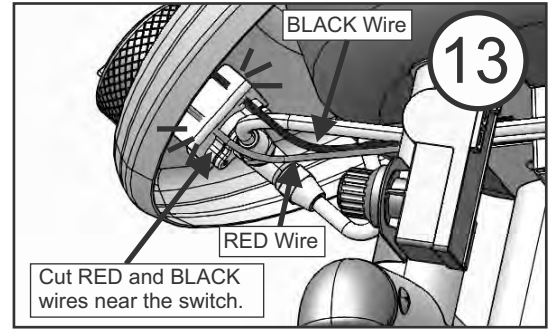

**Step 14 - Reinstall LP Cylinder and Grease tray**

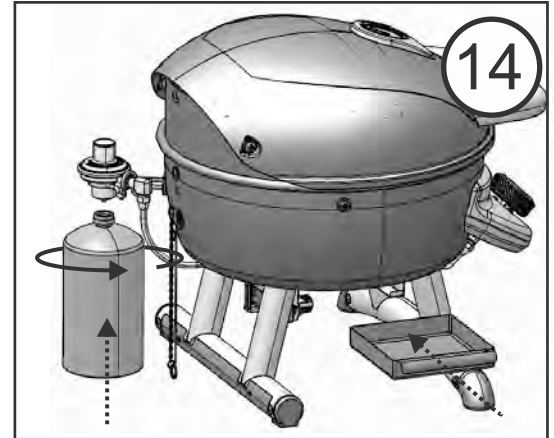

***An instructional video demonstrating this procedure is available at [www.charbroil.com/gas-patio-bistro-recall.html](http://www.charbroil.com/gas-patio-bistro-recall.html)***

You have now completed the ***Electronic Ignition Module Replacement Procedure***. Enjoy your Grill.

## Ensemble de remplacement du module d'allumage électronique Liste des pièces

Boulon de carrosserie #10-24x3/4po.....1 pièce

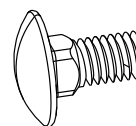

Vis papillon #10-24.....1 pièce



Moitié avant de la patte de fixation  
du module d'allumage électronique.....1 pièce

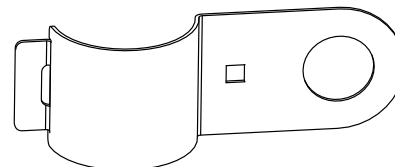

Moitié arrière de la patte de fixation  
du module d'allumage électronique.....1 pièce



Module d'allumage électronique.....1 pièce

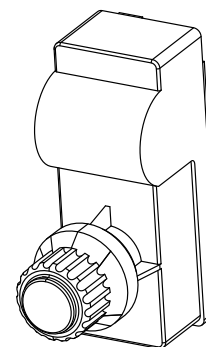

Fil de terre.....1 pièce  
Fil noir avec cosse à anneau et embout noir

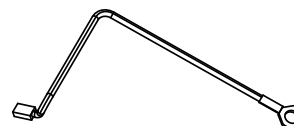

Étiquette sur les consignes d'allumage :

Anglais.....1 exemplaire

Français.....1 exemplaire

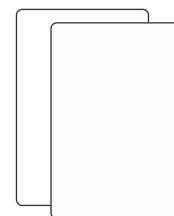

## Ensemble de remplacement du module d'allumage électronique Outils requis (non fournis)



Paire de ciseaux



Tournevis à pointe cruciforme



## Étapes à suivre pour remplacer le module électronique

**IMPORTANT!** Avant d'entreprendre la marche à suivre pour remplacer le module d'allumage électronique, s'assurer que votre barbecue est froid et que le bouton de réglage est sur la position **OFF** (O). Lire la marche à suivre au complet pour vous familiariser avec les différentes étapes avant de commencer à remplacer le module d'allumage électronique. Conserver les pièces de quincaillerie qui serviront à remonter votre barbecue.

**Étape 1 – Retirer la bouteille de propane liquide et la lèche-frite**

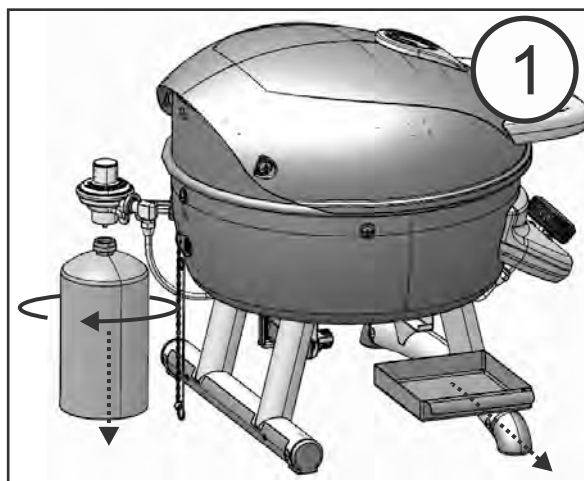

**Étape 2 – Dévisser le capuchon de la pile et sortir la pile**

Conserver la pile pour plus tard.

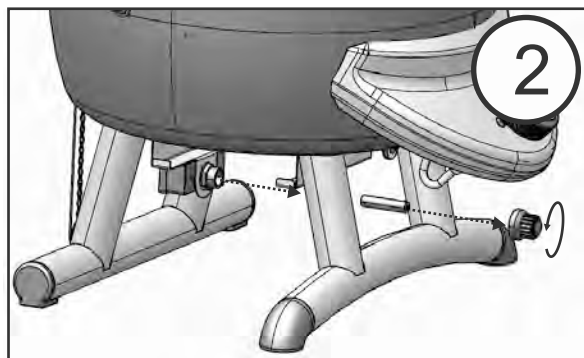

**Étape 3 – Retirer le filage du module d'allumage électronique**

Sortir les trois (3) fils du module d'allumage électronique.

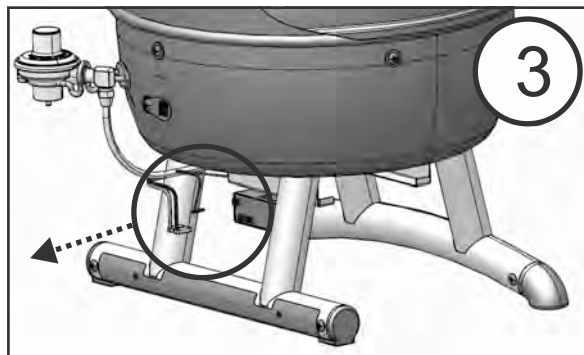

**AVERTISSEMENT : NE PAS** enlever le fil-électrode de l'électrode

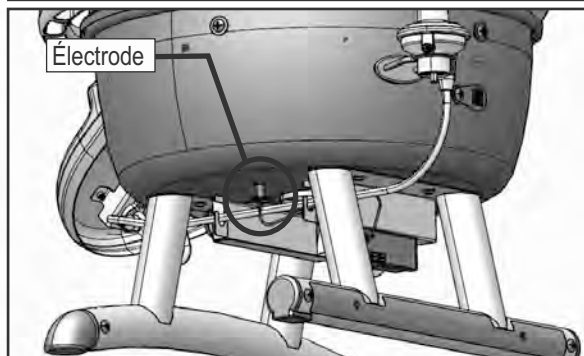

#### Étape 4 – Retirer le module d'allumage électronique

Enlever le module d'allumage électronique en dévissant la vis. Sortir le module de l'appareil. Jeter le module d'allumage électronique, la vis et le capuchon de la pile.

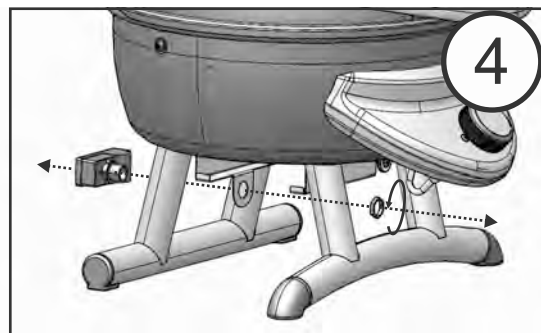

#### Étape 5 – Installer la patte de fixation du module d'allumage électronique

Installer la nouvelle patte de fixation du module d'allumage électronique sur le devant du pied droit du barbecue. **À noter** : La patte de fixation doit être installée le plus bas possible sur le pied du barbecue.

Voir Figures 5A, 5B et 5C pour plus de détails.

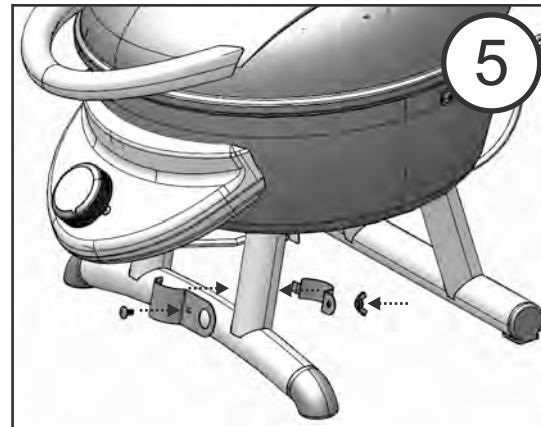

#### Étape 5A – Installer la patte de fixation du module d'allumage électronique (suite)

La patte de fixation du module d'allumage électronique est constituée de deux pièces. Pour assembler la patte de fixation, insérer l'ergot de la moitié arrière dans la fente de la moitié avant.

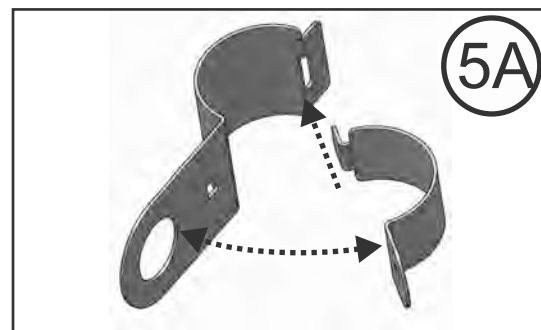

#### Étape 5B - Installer la patte de fixation du module d'allumage électronique (suite)

Placer la patte de fixation assemblée du module d'allumage électronique sur le pied avant droit du barbecue comme indiqué sur le schéma.

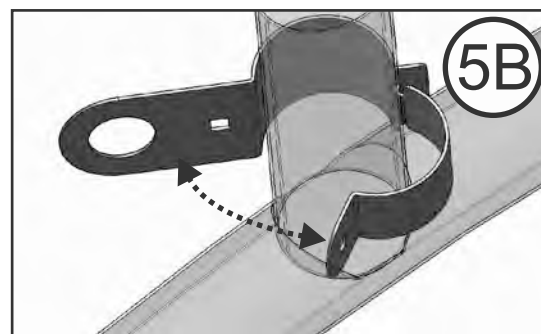

#### Étape 5C - Installer la patte de fixation du module d'allumage électronique (suite)

Fixer solidement l'assemblage de la patte de fixation du module en passant le boulon de carrosserie dans l'assemblage de la patte de fixation et poser la vis papillon. Serrer la vis à la main.

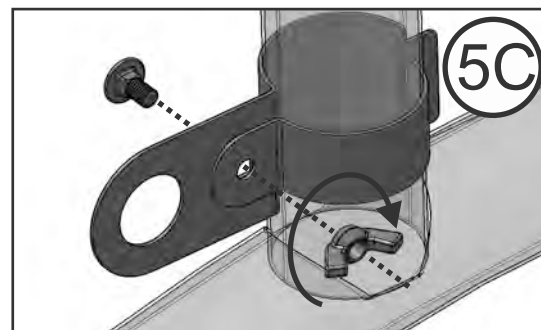

### Étape 6 - Installer le nouveau module d'allumage électronique

Retirer le capuchon de la pile et la vis du module d'allumage électronique, placer le module dans la patte de fixation comme indiqué sur le schéma. Mettre la vis et serrer à la main.

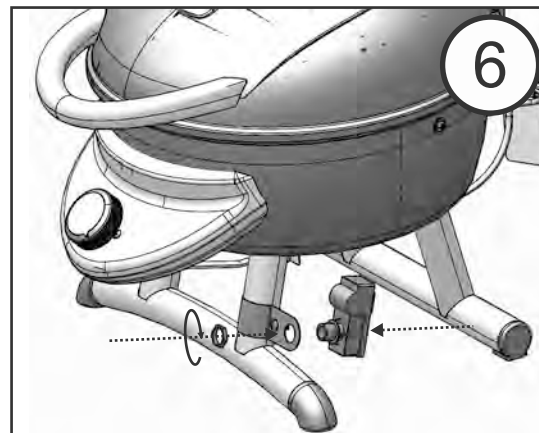

### Étape 7 – Installer le fil de terre au module d'allumage électronique

Fixer l'extrémité pendante du fil-électrode au module d'allumage électronique comme indiqué sur le schéma. Le connecteur du fil rentrera parfaitement dans l'un ou l'autre des raccords du module d'allumage électronique.

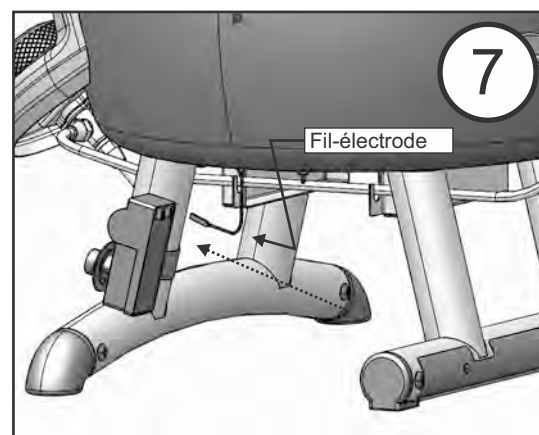

### Étape 8 – Installer le fil de terre au module d'allumage électronique

Fixer l'extrémité du connecteur enfichable du fil de terre (fourni dans cet ensemble) au module d'allumage électronique comme indiqué sur le schéma.

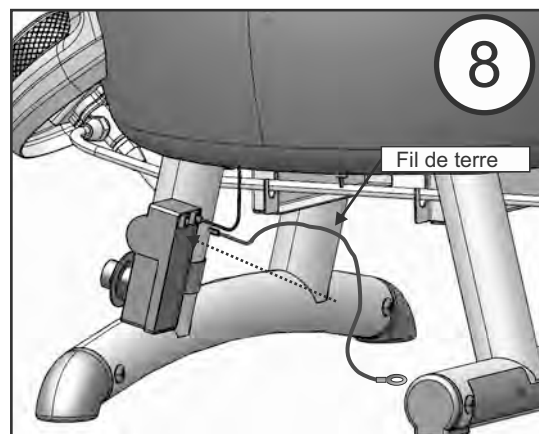

### Étape 9 – Installer le fil de terre à la vis du pied arrière droit

Fixer l'extrémité de la cosse à anneau du fil de terre comme suit :

- À l'aide du tournevis à pointe cruciforme, enlever la vis de montage du pied de la patte de fixation du pied arrière droit.
- Mettre la cosse à anneau du fil de terre sur la vis.
- Replacer la vis fixée à la cosse à anneau à l'endroit même où elle a été retirée.

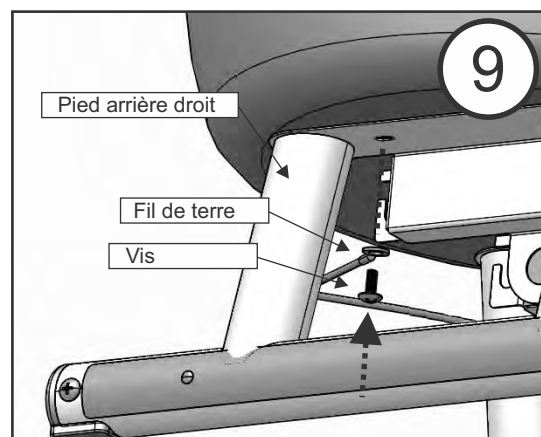

### Étape 10 – Remettre en place le capuchon de la pile et la pile,

Insérer la pile dans le module d'allumage électronique en entrant le pôle négatif (-) en premier, comme indiqué sur le schéma et replacer le capuchon de la pile.

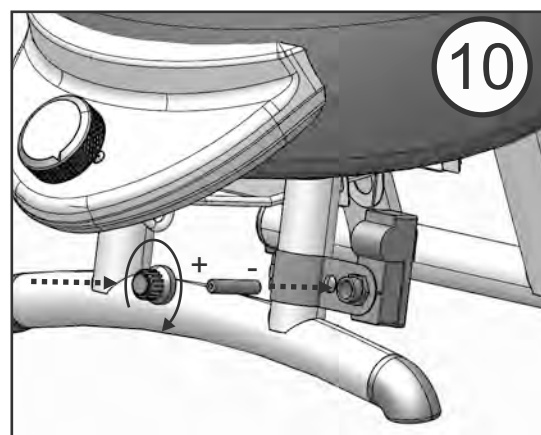

### Étape 11 - Vérifier le bon fonctionnement

Appuyer sur le bouton **ALLUMAGE ÉLECTRONIQUE** sur le capuchon de la pile pour vérifier s'il se produit une étincelle rapide, laquelle devrait produire un petit bruit audible.

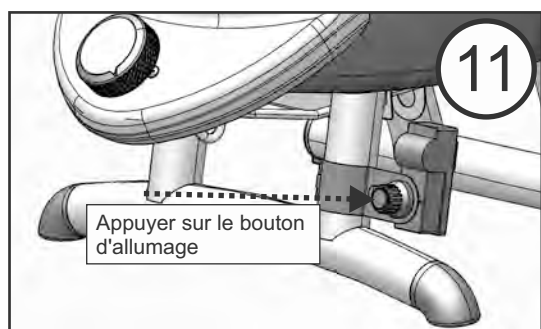

### Étape 12 – Apposer les nouvelles étiquettes sur les consignes d'allumage

Apposer les nouvelles étiquettes sur les consignes d'allumage (fournies avec cet ensemble de réparation) de chaque côté de la plaque sur le régulateur.

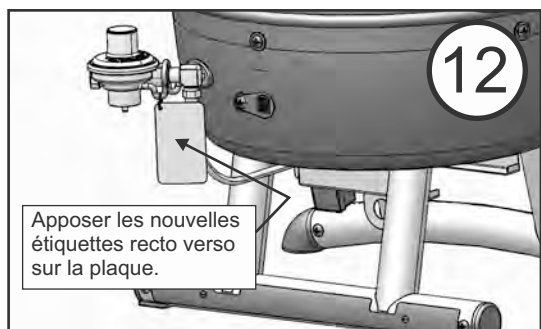

**Étape 13 - Couper les anciens fils d'allumage au commutateur.**

Aller sous le panneau de commande repérer les fils ROUGE et NOIR qui sortent de l'ancien commutateur d'allumage. À l'aide d'une paire de ciseaux, couper les fils ROUGE et NOIR le plus près possible de ce commutateur d'allumage. Enlever et jeter les fils ROUGE et NOIR qui pendent du barbecue. Le commutateur restera dans le barbecue.

**À NOTER :** Veiller à **NE PAS** couper les nouveaux fils que vous venez d'installer.

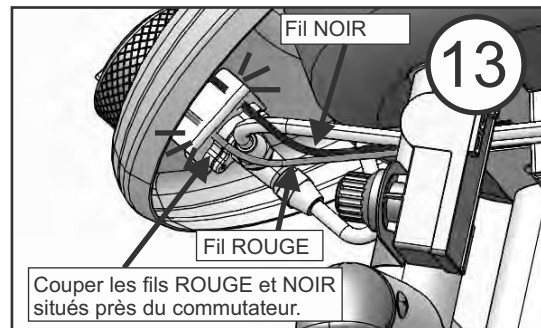

**Étape 14 – Remettre en place la bouteille de propane liquide et la lèche-frite**

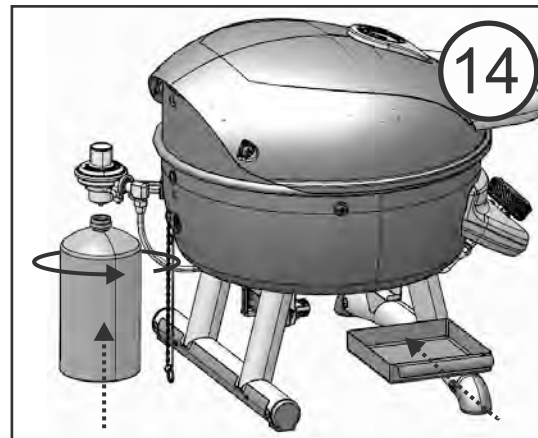

***Une vidéo expliquant cette marche à suivre est mise à votre disposition au [www.charbroil.com/gas-patio-bistro-recall.html](http://www.charbroil.com/gas-patio-bistro-recall.html)***

***Le remplacement du module d'allumage électronique est à présent terminé. Profiter bien de votre barbecue.***

## Kit de reemplazo del módulo de encendido electrónico

### Lista de partes

Perno de cabeza redonda N° 10-24x3/4" .....1 c/u

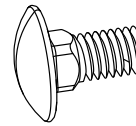

Tuerca mariposa N° 10-24.....1 c/u



Mitad delantera del soporte del módulo de encendido electrónico.....1 c/u

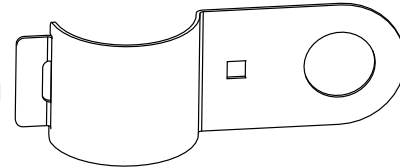

Mitad trasera del soporte del módulo de encendido electrónico.....1 c/u



Módulo de encendido electrónico.....1 c/u

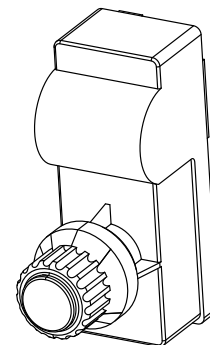

Cable a tierra.....1 c/u  
Cable negro con un conector de anillo y un conector negro

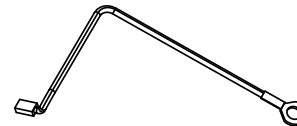

Etiqueta de instrucciones de encendido:  
Inglés.....1 c/u  
Francés.....1 c/u

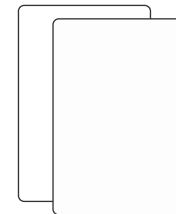

### Kit de reemplazo del módulo de encendido electrónico Herramientas necesarias (no incluidas)



Tijera



Destornillador Phillips

## Pasos para el reemplazo del módulo de encendido electrónico

**¡IMPORTANTE!** Antes de comenzar el procedimiento de reemplazo del módulo de encendido electrónico, asegúrese de que la parrilla esté fría y que la perilla de control esté en la posición **OFF** (apagado) (○). Lea todas las instrucciones del procedimiento para familiarizarse con los pasos a seguir antes de comenzar con el reemplazo del módulo de encendido electrónico. Guarde sus componentes para volver a ensamblar la parrilla

**Paso 1 - Retire el cilindro de gas de baja presión y la bandeja de grasa**

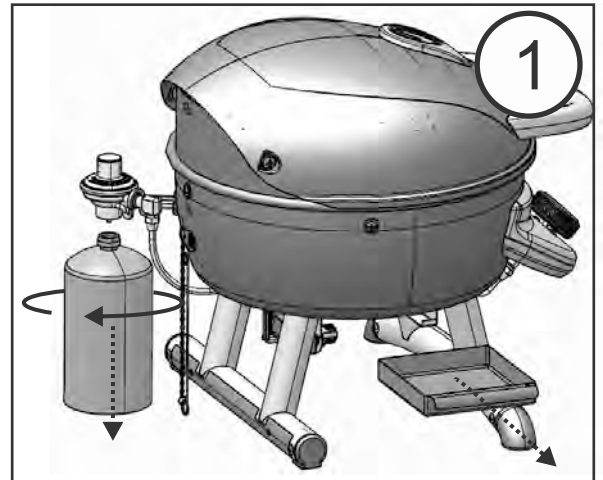

**Paso 2 - Retire la tapa de la batería y luego la batería**  
Guarde su batería para volver a usarla.

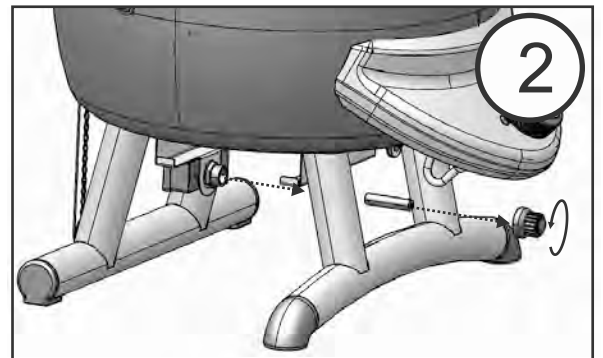

**Paso 3 - Retire el cableado del módulo de encendido electrónico**  
Retire los tres (3) cables del módulo de encendido electrónico.

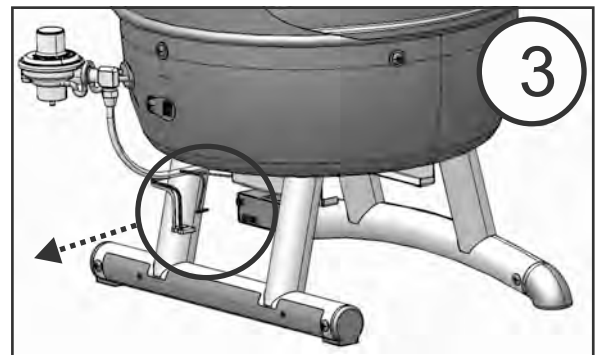

**PRECAUCIÓN: NO** retire el cable del electrodo del electrodo.

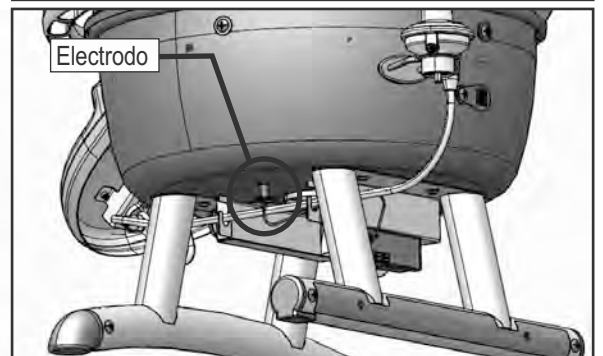

#### Paso 4 - Retire el módulo de encendido electrónico

Retire el módulo de encendido electrónico retirando la tuerca. Retire el módulo de la unidad. Deseche el módulo de encendido electrónico, la tuerca y tapa de la batería.

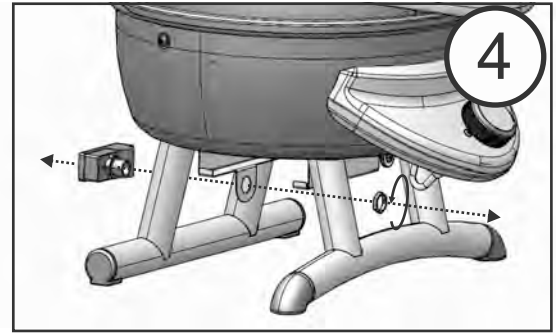

#### Paso 5 - Instale el soporte del módulo de encendido electrónico

Instale el soporte del módulo de encendido electrónico a la pata delantera derecha de la parrilla. **Nota:** El soporte se debe instalar lo más bajo posible en la pata de la parrilla.

Vea las figuras 5A, 5B y 5C para obtener más detalles.

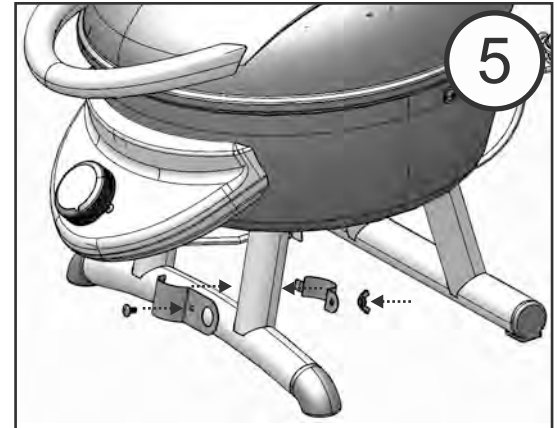

#### Paso 5A - Instale el soporte del módulo de encendido electrónico (continuación)

El soporte del módulo de encendido electrónico consta de dos piezas. Para ensamblar el soporte, coloque la lengüeta de la mitad trasera del soporte en la ranura de la mitad delantera del soporte.

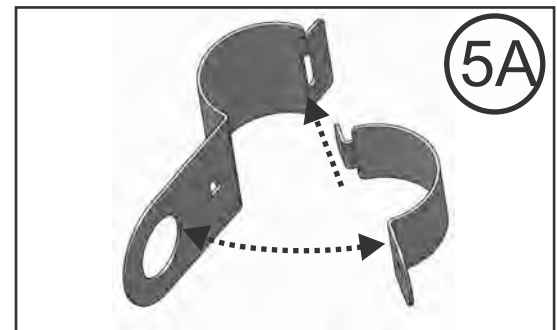

#### Paso 5B - Instale el soporte del módulo de encendido electrónico (continuación)

Coloque el soporte del módulo de encendido electrónico ensamblado en la pata delantera derecha de la parrilla, como se muestra en la figura.

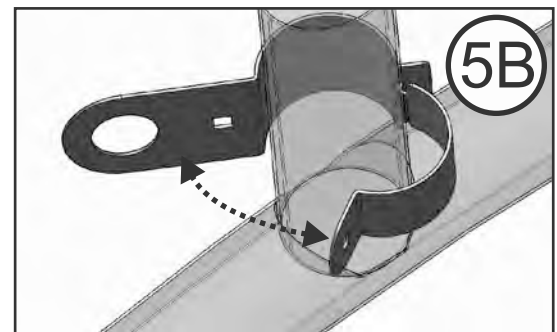

#### Paso 5C - Instale el soporte del módulo de encendido electrónico (continuación)

Asegure el soporte del módulo de encendido electrónico insertando el perno de cabeza redonda a través del ensamblaje del soporte, e instalando la tuerca mariposa. Ajuste la tuerca mariposa manualmente.

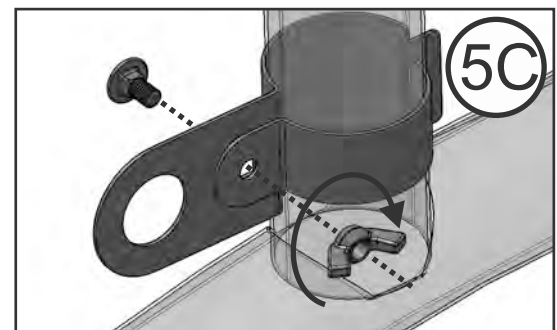



### Paso 6 - Instale el nuevo módulo de encendido electrónico

Retire la tapa y la tuerca de la batería del módulo de encendido electrónico y coloque el módulo de encendido electrónico en el soporte de montaje, como se muestra en la figura. Instale la tuerca y ajústela manualmente.

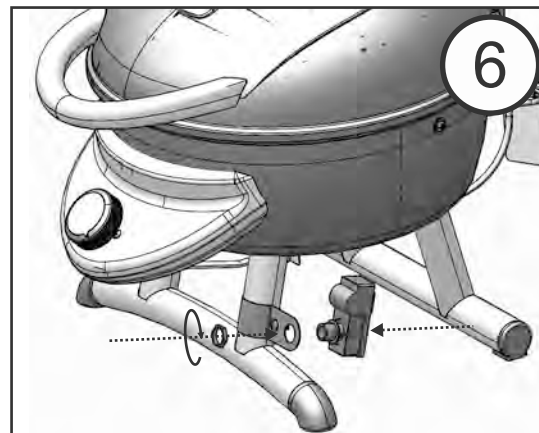

### Paso 7 - Instale el cable del electrodo al módulo de encendido electrónico

Conecte el extremo suelto del cable del electrodo al módulo de encendido electrónico, como se muestra en la figura. El conector del cable encajará en cualquiera de las conexiones del módulo de encendido electrónico.

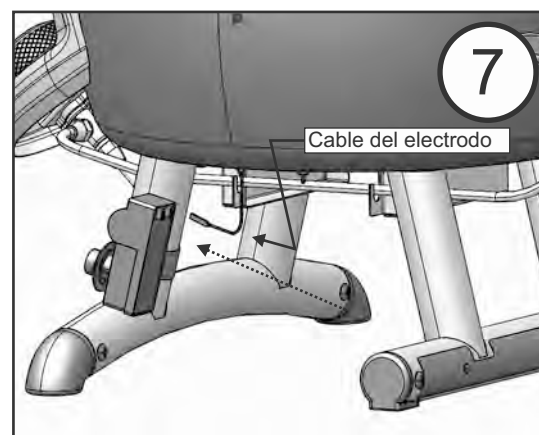

### Paso 8 - Instale el cable a tierra al módulo de encendido electrónico

Conecte el extremo del conector a presión del cable a tierra (provisto en este kit) al módulo de encendido electrónico, como se muestra en la figura.

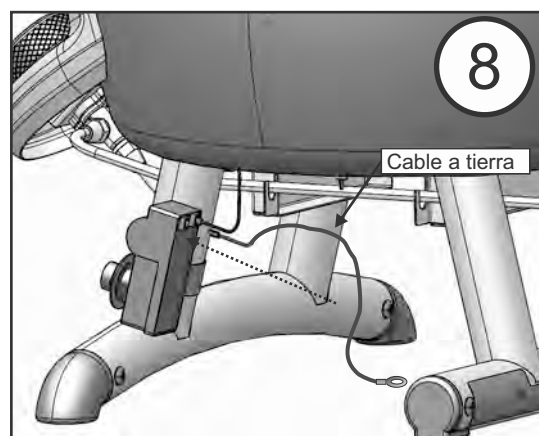

### Paso 9 - Instale el cable a tierra al tornillo de la pata trasera derecha

Conecte el extremo del conector de anillo del cable a tierra de la siguiente manera:

- Con un destornillador Phillips, retire el tornillo de montaje de la pata del soporte de la pata trasera derecha
- Coloque el conector de anillo de cable a tierra sobre el tornillo.
- Vuelva a instalar el tornillo con el conector de anillo conectado en el mismo lugar de donde fue retirado.

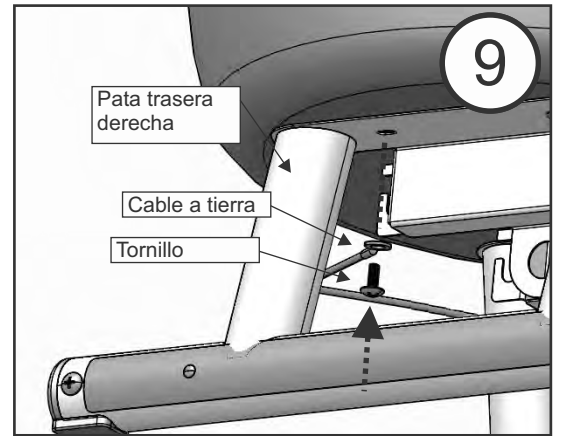

### Paso 10 - Vuelva a colocar la batería y tapa de la batería

Coloque la batería en el módulo de encendido electrónico con el extremo negativo (-) primero, como se muestra en la figura, y vuelva a colocar la tapa de la batería.

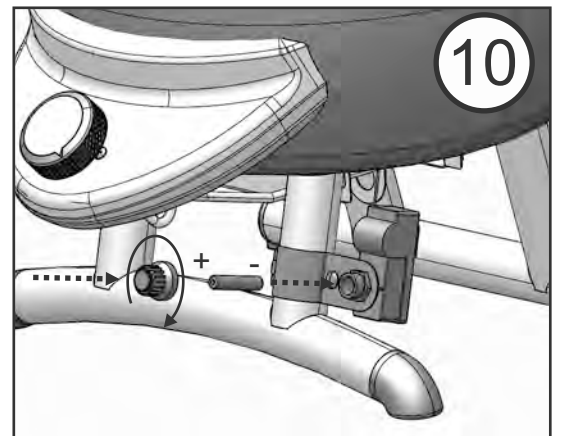

### Paso 11 - Verifique que funcione correctamente

Presione el botón de **ENCENDIDO ELECTRÓNICO** en la tapa de la batería para verificar que haya chispas intermitentes, las cuales se deberán escuchar.

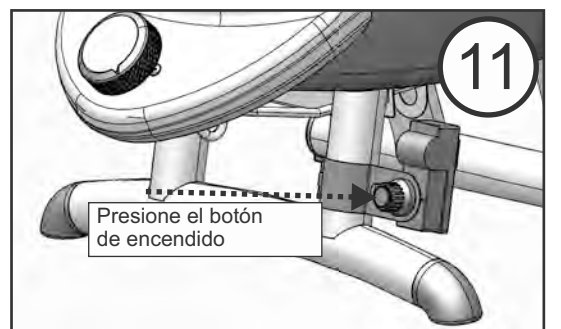

### Paso 12 - Aplique las nuevas etiquetas de instrucciones de encendido

Aplique las nuevas etiquetas de instrucciones de encendido (incluidas en este kit de reparación) a cada lado de la etiqueta que se encuentra en el regulador.

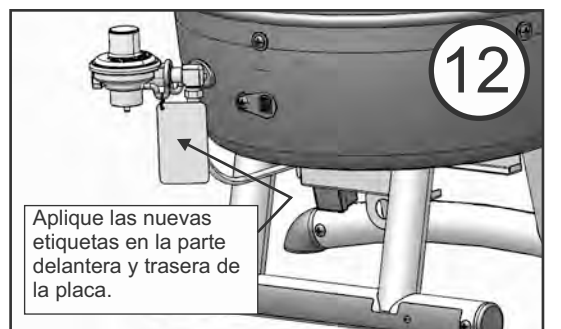

**Paso 13 - Corte los anteriores cables de encendido en el interruptor.**

Trabajando debajo el panel de control, identifique los cables ROJO y NEGRO que salen del anterior interruptor de encendido. Usando las tijeras, corte los cables ROJO y NEGRO lo más cerca posible del anterior interruptor de encendido. Retire y deseche de la parrilla los cables ROJO y NEGRO sueltos. El interruptor permanecerá en la parrilla.

**NOTA:** Tenga cuidado de **NO** cortar los cables nuevos que acaba de instalar.

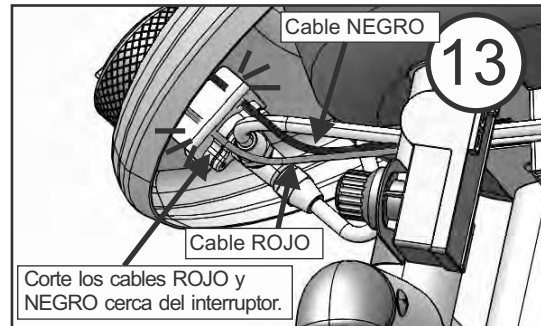

**Paso 14 - Vuelva a colocar el cilindro de gas de baja presión y la bandeja de grasa**

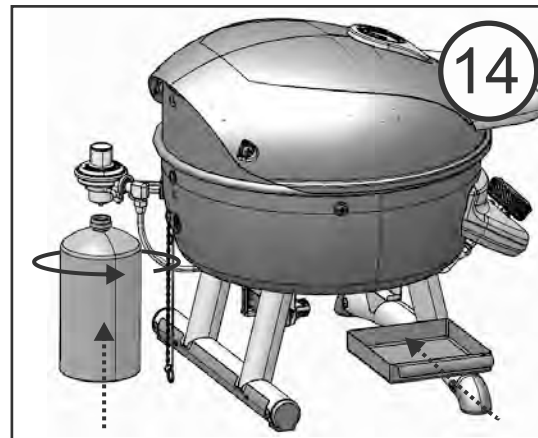

***Puede ver el video instructivo que describe este procedimiento en: [www.charbroil.com/gas-patio-bistro-recall.html](http://www.charbroil.com/gas-patio-bistro-recall.html)***

Ha finalizado el ***procedimiento de reemplazo del módulo de encendido electrónico***. Ya puede comenzar a disfrutar de su parrilla.

## PRODUCT GUIDE SUPPLEMENT / SUPPLÉMENT AU GUIDE DU PRODUIT / COMPLEMENTO DE LA GUÍA DEL PRODUCTO

### New Lighting Instruction

**NOTE:** This product guide supplement contains a change to the lighting procedure for your grill. Please follow the lighting instruction steps contained in this supplement instead of those found in your product guide. This supplement is to be used in conjunction with your product guide. Retain this product guide supplement for future reference. Please note that match lighting instructions are UNCHANGED.

### Nouvelles consignes d'allumage

**À NOTER :** Ce supplément au guide du produit apporte une modification à la marche à suivre pour allumer votre barbecue. Veuillez suivre les étapes sur les consignes d'allumage indiquées dans ce supplément et non celles figurant sur votre guide du produit. Ce supplément est complémentaire à votre guide du produit. Le conserver pour consultation ultérieure. Veuillez noter que les consignes d'allumage à l'aide d'allumettes restent INCHANGÉES.

### Nuevas instrucciones de encendido

**NOTA:** Este complemento de la guía del producto contiene un cambio aplicable al procedimiento de encendido de su parrilla. Por favor, siga los pasos de instrucciones de encendido contenidos en este complemento en lugar de los descritos en su guía del producto. Este complemento se debe usar junto con la guía del producto. Conserve este complemento de su guía de producto para futuras referencias. Por favor, tenga en cuenta que las instrucciones de encendido NO han sido modificadas.

## Ignitor lighting Instructions

**Do not lean over grill while lighting.**

**1. Open lid during lighting.**

**2. To ignite, push and turn control knob to ignition position. ( 🔥 )**

**3. Immediately, push and hold ELECTRONIC IGNITION button until the burner lights.**

**4. If ignition does NOT occur in 5 seconds, turn the burner controls  OFF, wait 5 minutes and repeat the lighting procedure. If ignitor does not work, follow match lighting instructions.**

## Cómo usar el encendedor

**No se incline sobre la parrilla cuando la esté encendiendo.**

**1. Abra la tapa durante la iluminación.**

**2. Para encender, empujar y dar vuelta a la perilla de la hornilla de ignición al ALTA. ( 🔥 )**

**3. Inmediatamente, empuje y sostenga el botón ELECTRÓNICO de la IGNICIÓN hasta que la hornilla se encienda.**

**4. Si la ignición no ocurre en 5 segundos, apague  los controles de la hornilla, espere 5 minutos y repita el procedimiento de la iluminación. Si el quemador no funciona, siga las instrucciones de la iluminación del fósforo.**

## Allumage

**Ne vous penchez pas au-dessus du gril lors de l'allumage.**

**1. Ouvrir le couvercle durant l'allumage.**

**2. Pour allumer, pousser et tourner le bouton d'allumage du brûleur à maximale. ( 🔥 )**

**3. Immédiatement, appuyer sur le bouton d'allumage électronique et le maintenir enfoncé.**

**4. Si le brûleur ne s'allume PAS dans les 5 secondes, mettez tous les boutons de contrôle des brûleurs en position  d'arrêt, attendez 5 minutes, puis répétez la procédure d'allumage. Si l'allumeur ne fonctionne pas, suivez correspondre instructions d'allumage.**